

Skýringar

Tengla sal saman tvö notu járn í sökkulvegnum allan úthringinn og að upptaki í tengibox. Setja skal tvo virðisla á hver samskeyti. Steypsteinar skulu vera 12mm í þvermáli.

Öll mál eru í cm, nema annars sé getið.

Tafla og rafbúnaður skal vera af víðurkenndu gerð.

Hæð rofa er 110cm, hæð tengla er 20cm, nema annars sé getið.

Hæð tengla í stöðni, hafi hvortahösi, vs og blökkir skulu vera 110cm.

Málmnumur rofa skal vera 13A og tengla 16A.

Hæð tengils við rofa skal vera sú sama og rofa.

Greinar eru ekki sýndar í öllum tilvikum að tölu, en eru þá merktar viðkomandi töflu og grein.

Virar eru 1,5mm² í þvermáli, nema annars sé getið.

Stöðsetning rofa og tengla skal skoðast í samræmi við innréttingarteikningar.

Öll rör í smáspennu eru 20mm.

Verk skal unnið samkv. IST-200 staði.

+	Jarðtenging
+	Tvöfaldir tengill
+	Einfaldur tengill
+	Rofi og tengill í sömu hæð (1100 mm)
+	Rofi
+	Samrofi
+	Tvöfaldir rofi
+	Krossrofi
+	Þrýsti-rofi/dimmer
+	Þrýsti-rofi m/jösi
+	Tengill m/naturjösi
+	Veggjös
+	Löftjös
+	Hötlarotengill
+	Stímatengill
+	Löftstengill
+	Hreyfiskynjari
+	Tafla / málakassi
+	Reykakynjari
+	Bjalla
+	Handbaði
+	Rör upp á næstu hæð
+	Rör niður á næstu hæð
+	Rör gegnum hæð
+	Halogenjös í lofti
+	Halogenjös í lofti

Breyting D	Dagsetning	Telknað	Sanþykkt
Breyting C	Dagsetning	Telknað	Sanþykkt
Breyting B	Dagsetning	Telknað	Sanþykkt
Breyting A	Dagsetning	Telknað	Sanþykkt

Rafhönnun

Einhella 5
Hafnarfjörður

Afstöðunynd og snið

Tekningarnúmer: 2018-37 | Blað: 1/12 | Skala: S.A.P. | Undirskrift: kt051177-4959

Mögsetning: 14.11.2018 | Starð: A1
 Hannað S.A.P. | Gerð
 Kvarn: 1:100/500 | Útgáfa

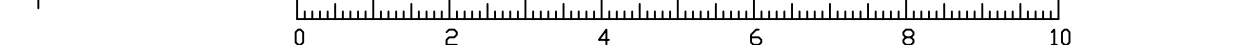

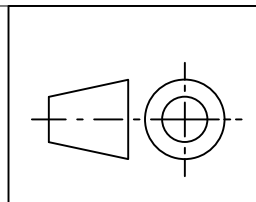
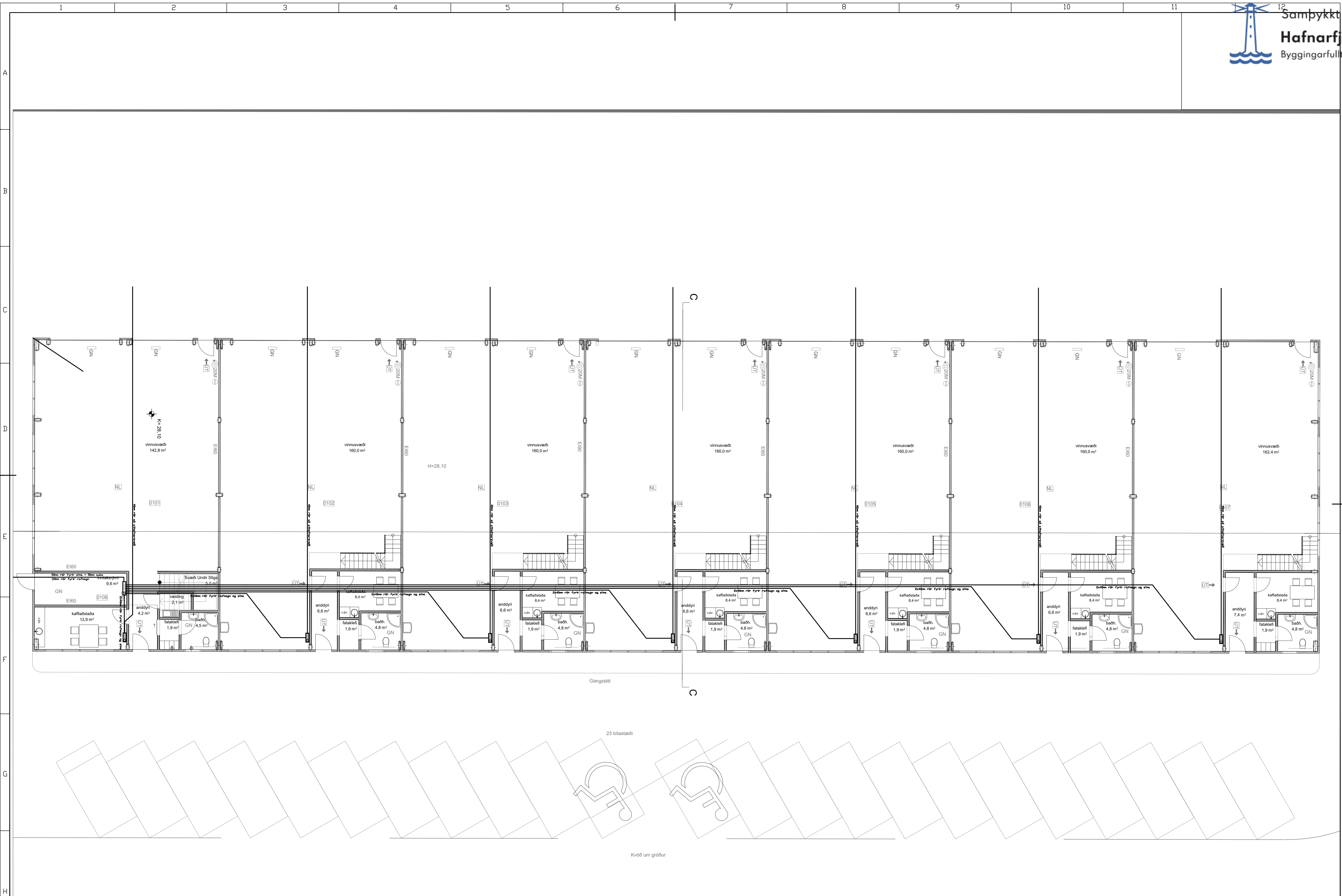

Breyting D	Dagsetning	Telknað	Samþykkt
Breyting C	Dagsetning	Telknað	Samþykkt
Breyting B	Dagsetning	Telknað	Samþykkt
Breyting A	Dagsetning	Telknað	Samþykkt



Einhella 5 Hafnarfjörður		Mögsetning 14.11.2018	Stað A1
Stofnlaginn		Hannað S.A.P.	Gerð
Tekningarnúmer 2018-37	Blöð 2/12	Samþykkt S.A.P.	Undirskrift kt05177-4959



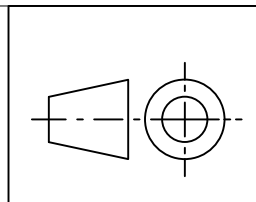
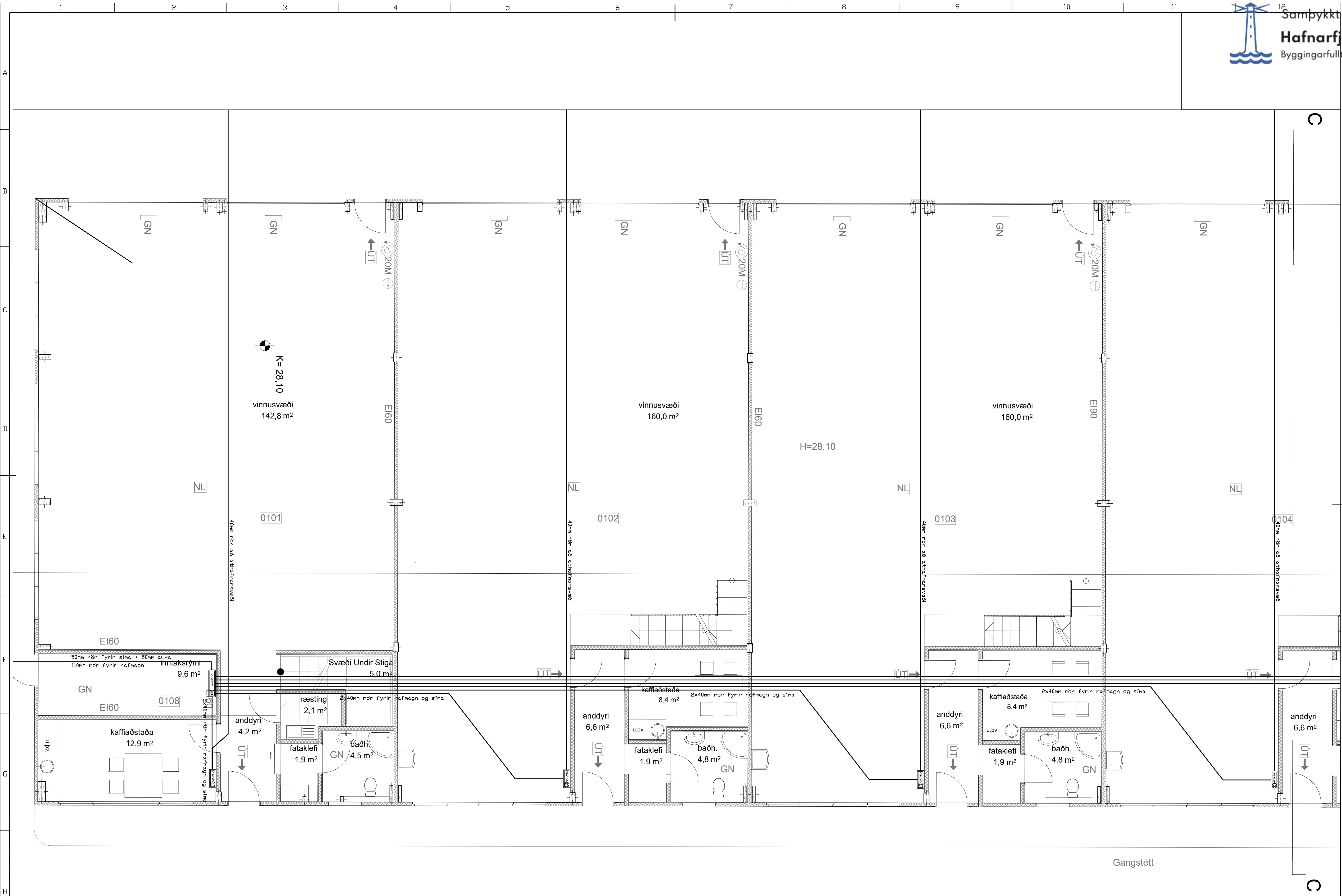

Breyting D	Dagsetning	Telknað	Samþykkt
Breyting C	Dagsetning	Telknað	Samþykkt
Breyting B	Dagsetning	Telknað	Samþykkt
Breyting A	Dagsetning	Telknað	Samþykkt



Einhella 5 Hafnarfjörður	Mögsetning 14.11.2018	Starð A1
Stofnlagin	Hannað S.A.P.	Gert
Tekningarnúmer 2018-37	Blöð 3/12	Kvarði 1:50
Samþykkt S.A.P.	Undirskrift kt05177-4959	Ítgafo

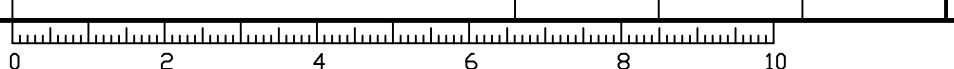

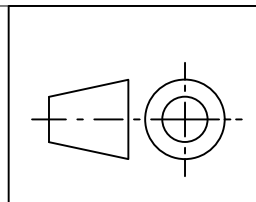
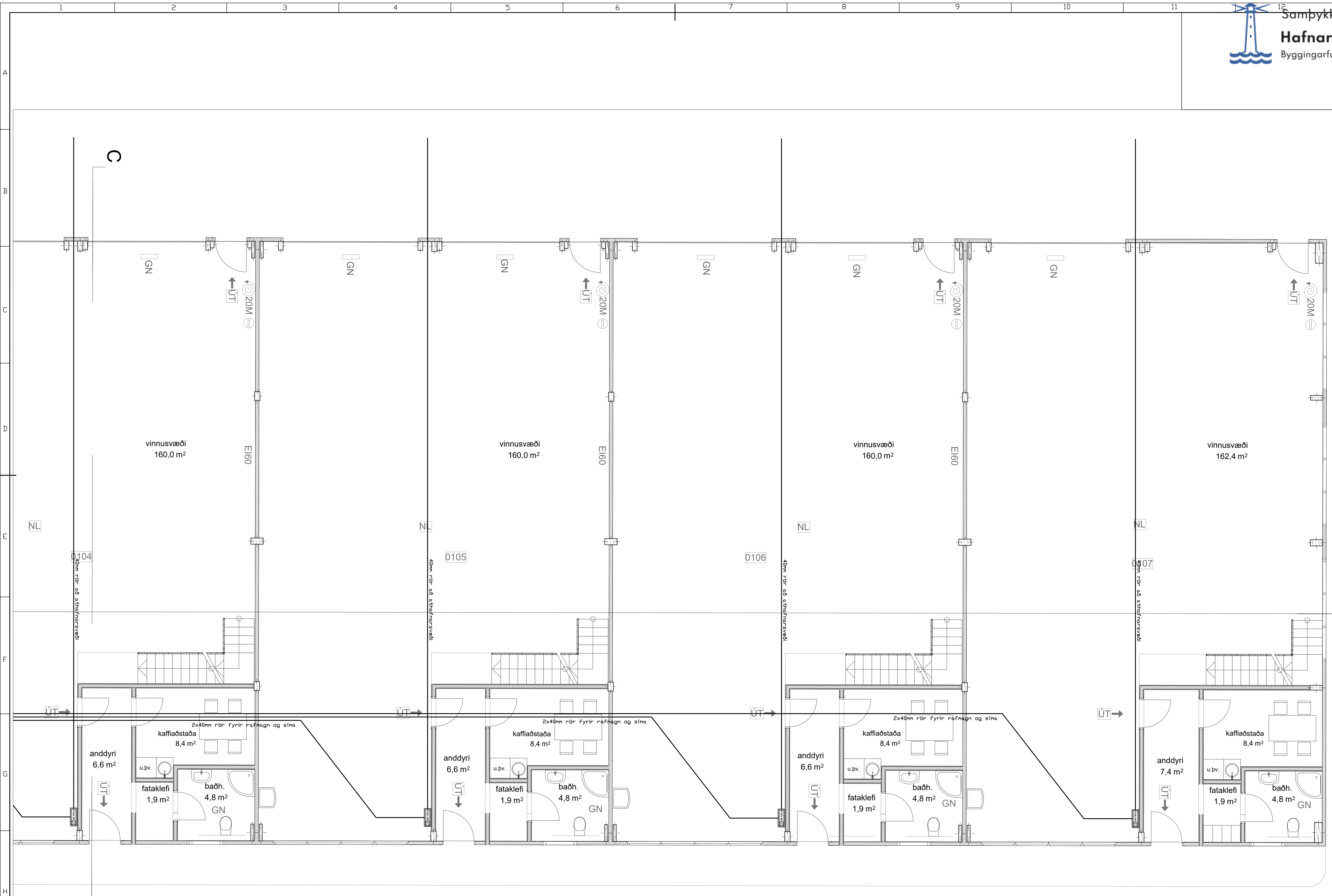

Breyting D	Dagsetning	Telknað	Sampykkt
Breyting C	Dagsetning	Telknað	Sampykkt
Breyting B	Dagsetning	Telknað	Sampykkt
Breyting A	Dagsetning	Telknað	Sampykkt



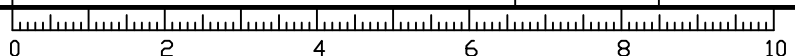

Einhella 5 Hafnarfjörður		Mögsetning 14.11.2018	Starð A1
Stofnlagnir		Hannað S.A.P.	Gert
Tekningarnúmer 2018-37	Blöð 4/12	Kvarði 1:50	Útgáfa
	Sampykkt S.A.P.	Undirskrift kt05177-4959	

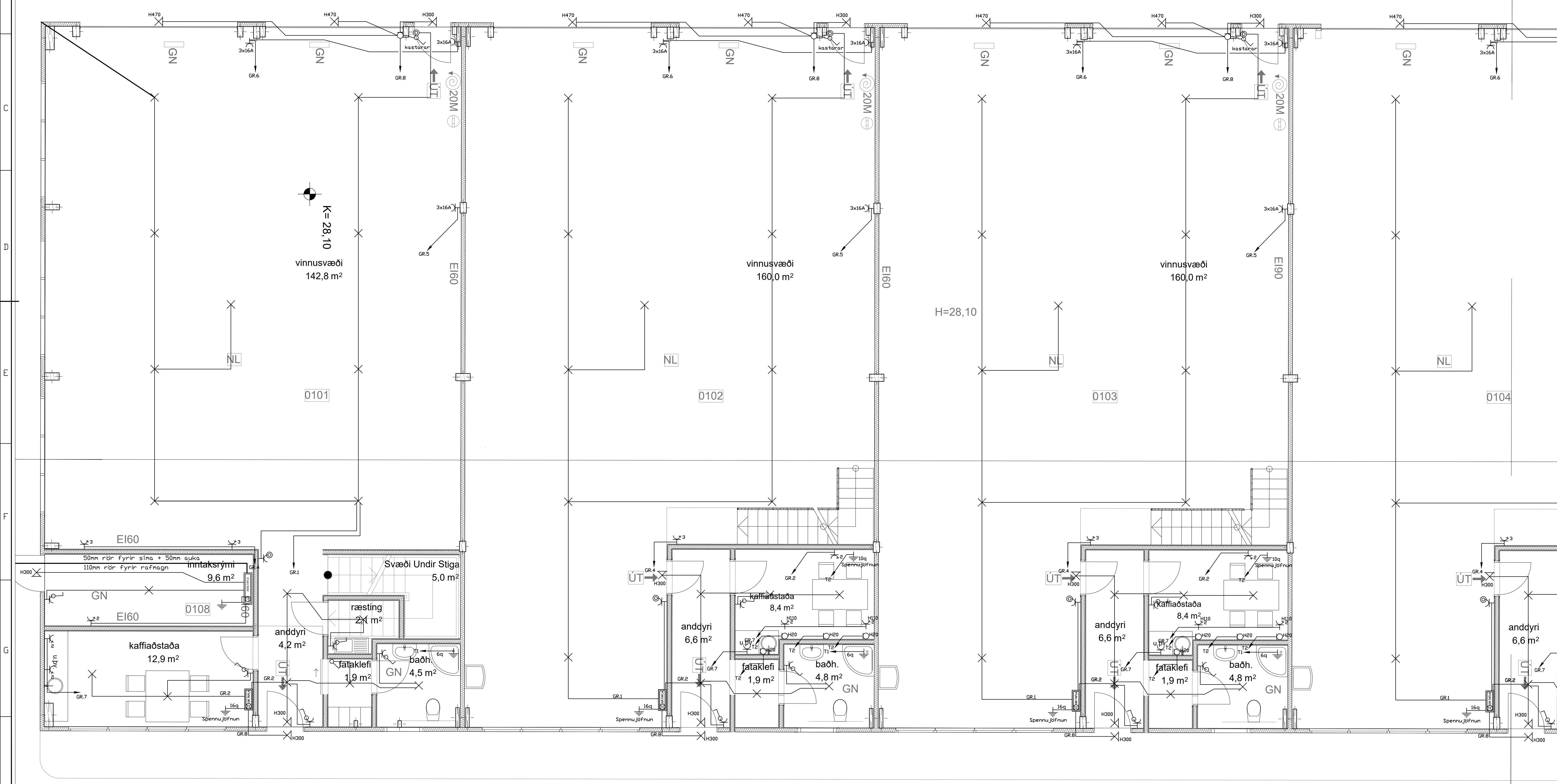

<p>Skýringar</p> <p>Tengja sal saman tvö neðstu jörnin í sökkulvegnum allan úthringinn og að upptaki í tengibox. Setja skal tvo víralása á hver samskeyti. Steypuleinar skulu vera 12mm í þvermáli.</p> <p>Öll mál eru í cm, nema annars sé getið.</p> <p>Tafla og rafbúnaður skal vera af viðurkenndri gerð.</p> <p>Hæð rofa er 110cm, hæð tengla er 20cm, nema annars sé getið.</p> <p>Hæð tengla í eldhúsi, baði, þvottahúsi, vs og bílskúr skal vera 110cm</p> <p>Málstraumur rofa skal vera 13A og tengla 16A</p>	<p>Hæð tengils við rofa skal vera sú sama og rofans.</p> <p>Greinar eru ekki sýndar í öllum tilvikum að töflu, en eru þá merktar viðkomandi töflu og grein.</p> <p>Vírar eru 1,5mm² í þvermál, nema annars sé getið.</p> <p>Staðsetning rofa og tengla skal skoðast í samræmi við innréttingarteikningar.</p> <p>Öll rör í smáspennu eru 20mm.</p> <p>Verk skal unnið samkv. IST-200 staðli.</p>	<table border="1"> <tr><td>☐</td><td>Jarðtenging</td></tr> <tr><td>☐</td><td>Tvöfaldur tengill</td></tr> <tr><td>☐</td><td>Einfaldur tengill</td></tr> <tr><td>☐</td><td>Rofi og tengill í sömu hæð (1100 mm)</td></tr> <tr><td>☐</td><td>Rofi</td></tr> <tr><td>☐</td><td>Samrofi</td></tr> <tr><td>☐</td><td>Tvöfaldur rofi</td></tr> <tr><td>☐</td><td>Krossrofi</td></tr> <tr><td>☐</td><td>Þrýsti-rofi/dimmer</td></tr> <tr><td>☐</td><td>Þrýsti-rofi m/ljósi</td></tr> <tr><td>☐</td><td>Tengill m/næturljósi</td></tr> <tr><td>☐</td><td>Vegg ljós</td></tr> <tr><td>☐</td><td>Loftljós</td></tr> <tr><td>☐</td><td>Hátalaratengill</td></tr> </table>	☐	Jarðtenging	☐	Tvöfaldur tengill	☐	Einfaldur tengill	☐	Rofi og tengill í sömu hæð (1100 mm)	☐	Rofi	☐	Samrofi	☐	Tvöfaldur rofi	☐	Krossrofi	☐	Þrýsti-rofi/dimmer	☐	Þrýsti-rofi m/ljósi	☐	Tengill m/næturljósi	☐	Vegg ljós	☐	Loftljós	☐	Hátalaratengill	<table border="1"> <tr><td>☐</td><td>Loftljós</td></tr> <tr><td>☐</td><td>Hátalaratengill</td></tr> <tr><td>☐</td><td>Símatengill</td></tr> <tr><td>☐</td><td>Loftnetstengill</td></tr> <tr><td>☐</td><td>Hreyfiskynjari</td></tr> <tr><td>☐</td><td>Tafla / mælakassi</td></tr> <tr><td>☐</td><td>Reykskynjari</td></tr> <tr><td>☐</td><td>Bjalla</td></tr> <tr><td>☐</td><td>Handboði</td></tr> <tr><td>☐</td><td>Rör upp á næstu hæð</td></tr> <tr><td>☐</td><td>Rör niður á næstu hæð</td></tr> <tr><td>☐</td><td>Rör gegnum hæð</td></tr> <tr><td>☐</td><td>Halogenljós í lofti</td></tr> <tr><td>☐</td><td>Halogenljós í lofti</td></tr> <tr><td>☐</td><td>Halogenljós í vegg</td></tr> </table>	☐	Loftljós	☐	Hátalaratengill	☐	Símatengill	☐	Loftnetstengill	☐	Hreyfiskynjari	☐	Tafla / mælakassi	☐	Reykskynjari	☐	Bjalla	☐	Handboði	☐	Rör upp á næstu hæð	☐	Rör niður á næstu hæð	☐	Rör gegnum hæð	☐	Halogenljós í lofti	☐	Halogenljós í lofti	☐	Halogenljós í vegg
☐	Jarðtenging																																																												
☐	Tvöfaldur tengill																																																												
☐	Einfaldur tengill																																																												
☐	Rofi og tengill í sömu hæð (1100 mm)																																																												
☐	Rofi																																																												
☐	Samrofi																																																												
☐	Tvöfaldur rofi																																																												
☐	Krossrofi																																																												
☐	Þrýsti-rofi/dimmer																																																												
☐	Þrýsti-rofi m/ljósi																																																												
☐	Tengill m/næturljósi																																																												
☐	Vegg ljós																																																												
☐	Loftljós																																																												
☐	Hátalaratengill																																																												
☐	Loftljós																																																												
☐	Hátalaratengill																																																												
☐	Símatengill																																																												
☐	Loftnetstengill																																																												
☐	Hreyfiskynjari																																																												
☐	Tafla / mælakassi																																																												
☐	Reykskynjari																																																												
☐	Bjalla																																																												
☐	Handboði																																																												
☐	Rör upp á næstu hæð																																																												
☐	Rör niður á næstu hæð																																																												
☐	Rör gegnum hæð																																																												
☐	Halogenljós í lofti																																																												
☐	Halogenljós í lofti																																																												
☐	Halogenljós í vegg																																																												

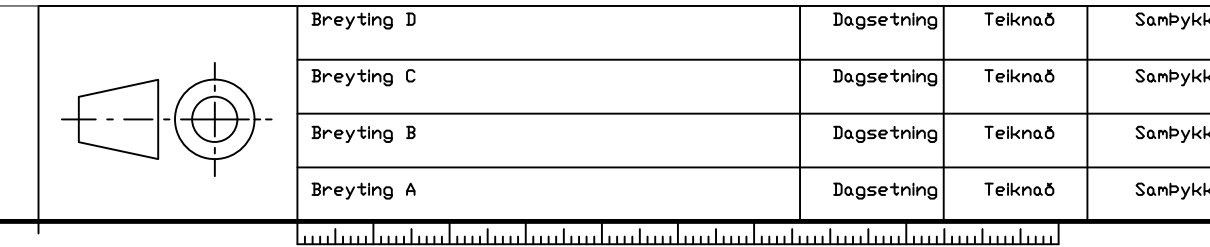

	Breyting D	Dagsetning	Telknað	Sambýkk		Einhella 5 Hafnarfjörður Raflagnir sal og neðri hæð	Mógsetning 14.11.2018 Hannað S.A.P. Kvarn 1:50 Útgáfa	Starð A1 Gerð
	Breyting C	Dagsetning	Telknað	Sambýkk				
	Breyting B	Dagsetning	Telknað	Sambýkk				
	Breyting A	Dagsetning	Telknað	Sambýkk				
Tekningsnúmer 2018-37 Blað 5/12 Sambýkk S.A.P. Undirskrift kt.051177-4959								

<p>Skýringar</p> <p>Tengla sal saman tvö neðstu járnin í sökkulvegnum allan úthringinn og að upptaki í tengibox. Setja skal tvo víralása á hver samskeyti. Steyputeinar skulu vera 12mm í þvermáli.</p> <p>Öll mál eru í cm, nema annars sé getið.</p> <p>Tafla og rafbúnaður skal vera af viðurkenndri gerð.</p> <p>Hæð rofa er 110cm, hæð tengla er 20cm, nema annars sé getið.</p> <p>Hæð tengla í eldhúsi, baði, þvottahúsi, vs og bílskúr skal vera 110cm</p> <p>Málstraumur rofa skal vera 13A og tengla 16A</p>	<p>Hæð tengils við rofa skal vera sú sama og rofans.</p> <p>Greinar eru ekki sýndar í öllum tilvikum að töflu, en eru þá merktar viðkomandi töflu og grein.</p> <p>Vírar eru 1,5mm² í þvermál, nema annars sé getið.</p> <p>Staðsetning rofa og tengla skal skoðast í samræmi við innréttingarteikningar.</p> <p>Öll rör í smáspennu eru 20mm.</p> <p>Verk skal unnið samkv. IST-200 staðli.</p>	<table border="1"> <tr><td>☐</td><td>Jarðtenging</td></tr> <tr><td>☐</td><td>Tvöfaldur tengill</td></tr> <tr><td>☐</td><td>Einfaldur tengill</td></tr> <tr><td>☐</td><td>Rofi og tengill í sömu hæð (1100 mm)</td></tr> <tr><td>☐</td><td>Rofi</td></tr> <tr><td>☐</td><td>Samrofi</td></tr> <tr><td>☐</td><td>Tvöfaldur rofi</td></tr> <tr><td>☐</td><td>Krossrofi</td></tr> <tr><td>☐</td><td>þrýsti-rofi/dimmar</td></tr> <tr><td>☐</td><td>þrýsti-rofi m/ljós</td></tr> <tr><td>☐</td><td>Tengill m/næturljós</td></tr> <tr><td>☐</td><td>Veggljós</td></tr> <tr><td>☐</td><td>Loftljós</td></tr> <tr><td>☐</td><td>Hátalaratengill</td></tr> </table> <table border="1"> <tr><td>☐</td><td>Loftljós</td></tr> <tr><td>☐</td><td>Hátalaratengill</td></tr> <tr><td>☐</td><td>Símatengill</td></tr> <tr><td>☐</td><td>Loftnetstengill</td></tr> <tr><td>☐</td><td>Hreyfiskynjari</td></tr> <tr><td>☐</td><td>Tafla / mælakassi</td></tr> <tr><td>☐</td><td>Reyfskynjari</td></tr> <tr><td>☐</td><td>Bjalla</td></tr> <tr><td>☐</td><td>Handboði</td></tr> <tr><td>☐</td><td>Rör upp á næstu hæð</td></tr> <tr><td>☐</td><td>Rör niður á næstu hæð</td></tr> <tr><td>☐</td><td>Rör gegnum hæð</td></tr> <tr><td>☐</td><td>Halogenljós í lofti</td></tr> <tr><td>☐</td><td>Halogenljós í lofti</td></tr> <tr><td>☐</td><td>Halogenljós í vegg</td></tr> </table>	☐	Jarðtenging	☐	Tvöfaldur tengill	☐	Einfaldur tengill	☐	Rofi og tengill í sömu hæð (1100 mm)	☐	Rofi	☐	Samrofi	☐	Tvöfaldur rofi	☐	Krossrofi	☐	þrýsti-rofi/dimmar	☐	þrýsti-rofi m/ljós	☐	Tengill m/næturljós	☐	Veggljós	☐	Loftljós	☐	Hátalaratengill	☐	Loftljós	☐	Hátalaratengill	☐	Símatengill	☐	Loftnetstengill	☐	Hreyfiskynjari	☐	Tafla / mælakassi	☐	Reyfskynjari	☐	Bjalla	☐	Handboði	☐	Rör upp á næstu hæð	☐	Rör niður á næstu hæð	☐	Rör gegnum hæð	☐	Halogenljós í lofti	☐	Halogenljós í lofti	☐	Halogenljós í vegg
☐	Jarðtenging																																																											
☐	Tvöfaldur tengill																																																											
☐	Einfaldur tengill																																																											
☐	Rofi og tengill í sömu hæð (1100 mm)																																																											
☐	Rofi																																																											
☐	Samrofi																																																											
☐	Tvöfaldur rofi																																																											
☐	Krossrofi																																																											
☐	þrýsti-rofi/dimmar																																																											
☐	þrýsti-rofi m/ljós																																																											
☐	Tengill m/næturljós																																																											
☐	Veggljós																																																											
☐	Loftljós																																																											
☐	Hátalaratengill																																																											
☐	Loftljós																																																											
☐	Hátalaratengill																																																											
☐	Símatengill																																																											
☐	Loftnetstengill																																																											
☐	Hreyfiskynjari																																																											
☐	Tafla / mælakassi																																																											
☐	Reyfskynjari																																																											
☐	Bjalla																																																											
☐	Handboði																																																											
☐	Rör upp á næstu hæð																																																											
☐	Rör niður á næstu hæð																																																											
☐	Rör gegnum hæð																																																											
☐	Halogenljós í lofti																																																											
☐	Halogenljós í lofti																																																											
☐	Halogenljós í vegg																																																											

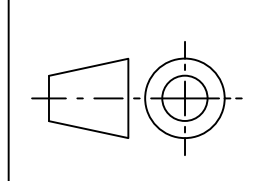
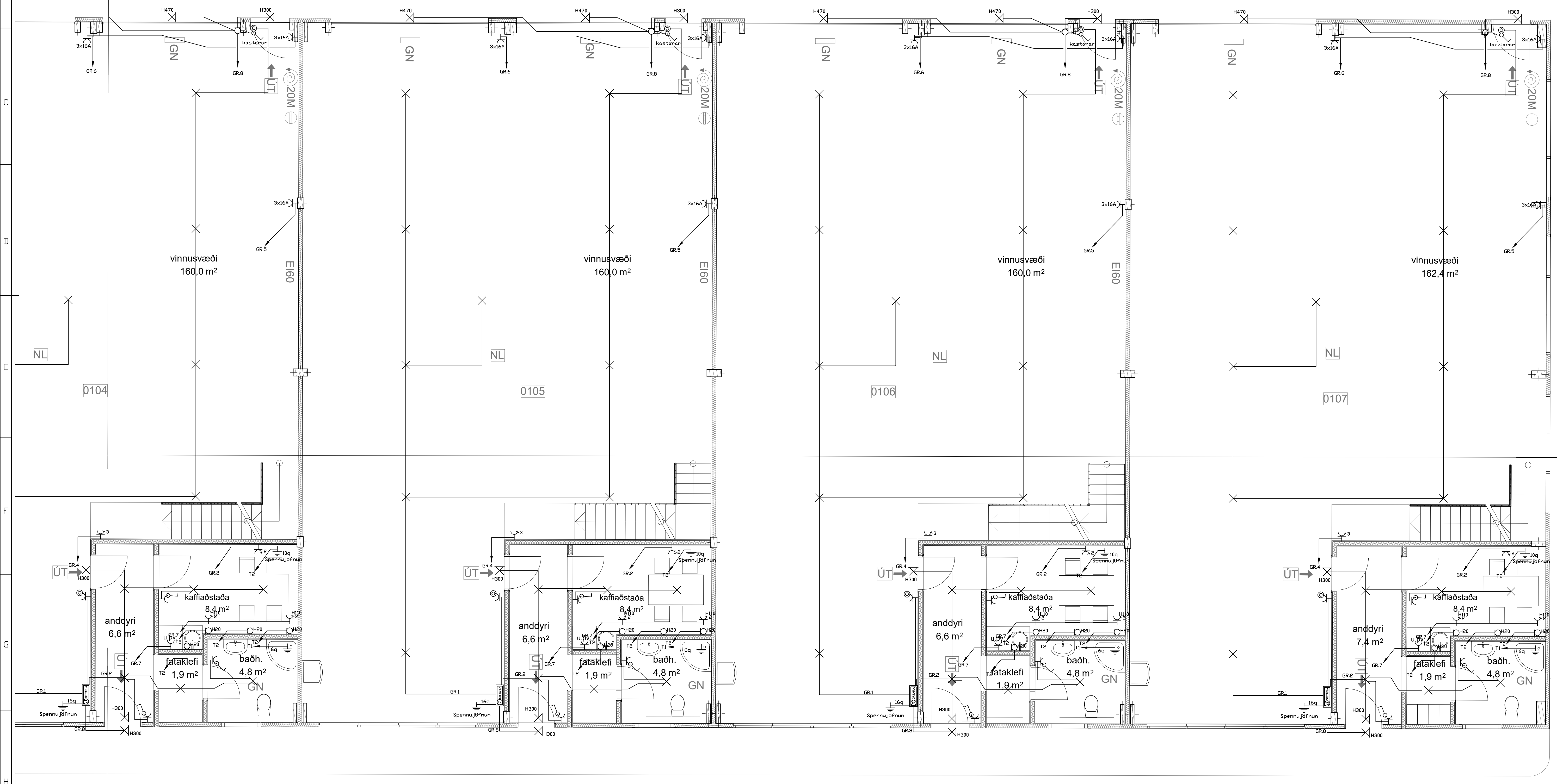

Breyting D	Dagsetning	Telknað	Sanþykkt
Breyting C	Dagsetning	Telknað	Sanþykkt
Breyting B	Dagsetning	Telknað	Sanþykkt
Breyting A	Dagsetning	Telknað	Sanþykkt



Einhella 5		Mögsetning	Stað
Hafnarfjörður		14.11.2018	A1
Rafagnir sal og neðri hæð		Hanna Þ. S.A.P.	Gerð
Tefningsnúmer 2018-37		Kvarði 1:50	Útgáfa
Blað 6/12	Sanþykkt S.A.P.	Undirskrift kt05177-4959	

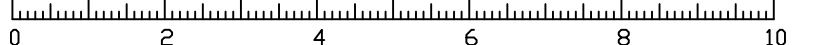

<p>Skýringar</p> <p>Tengja sal saman tvö neðstu jörnin í sökkulvegnum allan úthringinn og að upptaki í tengibox.</p> <p>Setja skal tvo víralása á hver samskeyti. Steyputeinar skulu vera 12mm í þvermáli.</p> <p>Öll mál eru í cm, nema annars sé getið.</p> <p>Tafla og rafbúnaður skal vera af viðurkenndri gerð.</p> <p>Hæð rofa er 110cm, hæð tengla er 20cm, nema annars sé getið.</p> <p>Hæð tengla í eldhúsi, baði, þvottahúsi, vs og bílskúr skal vera 110cm</p> <p>Málstraumur rofa skal vera 13A og tengla 16A</p>	<p>Hæð tengils við rofa skal vera sú sama og rofans.</p> <p>Greinar eru ekki sýndar í öllum tilvikum að töflu, en eru þá merktar viðkomandi töflu og grein.</p> <p>Vírar eru 1,5mm² í þvermál, nema annars sé getið.</p> <p>Staðsetning rofa og tengla skal skoðast í samræmi við innréttingarteikningar.</p> <p>Öll rör í smáspennu eru 20mm.</p> <p>Verk skal unnið samkv. IST-200 staðli.</p>	<ul style="list-style-type: none"> ↕ Jörðtenging ↕ Tvöfaldur tengill ↕ Einfaldur tengill ↕ Rofi og tengill í sömu hæð (1100 mm) ↕ Rofi ↕ Samrofi ↕ Tvöfaldur rofi ↕ Krossrofi ⊙ þrýsti-rofi/dimmer ⊙ þrýsti-rofi m/ljósi ↕ Tengill m/naturljósi ✕ Veggljós ✕ Loftljós ↕ Hátalaratengill 	<ul style="list-style-type: none"> ✕ Loftljós ↕ Hátalaratengill ↕ Símatengill ↕ Loftnetstengill ↕ Hreyfiskynjari ⬛ Tafla / mælakassi ⬛ Reykskynjari ⬛ Þjalla ⬛ Handboði ↗ Rör upp ó næstu hæð ↘ Rör niður ó næstu hæð ↖ Rör gegnum hæð ◆ Halogenljós í lofti ■ Halogenljós í lofti α Halogenljós í vegg
--	---	---	--



<p>Skýringar</p> <p>Tengla sal saman tvö neðstu járin í sökkulvegnum allan úhringinn og að upptaki í tengibox. Setja skal tvo viralása á hver samskeyti. Steyputeinar skulu vera 12mm í þvermáli.</p> <p>Öll mál eru í cm, nema annars sé getið.</p> <p>Tafla og rafbúnaður skal vera af viðurkenndri gerð.</p> <p>Hæð rofa er 110cm, hæð tengla er 20cm, nema annars sé getið.</p> <p>Hæð tengla í eldhúsi, baði, þvottahúsi, vs og bílskúr skal vera 110cm</p> <p>Málstraumur rofa skal vera 13A og tengla 16A</p>	<p>Hæð tengils við rofa skal vera sú sama og rofans.</p> <p>Greinar eru ekki sýndar í öllum tilvikum að töflu, en eru þá merktar viðkomandi töflu og grein.</p> <p>Virar eru 1,5mm² í þvermál, nema annars sé getið.</p> <p>Staðsetning rofa og tengla skal skoðast í samræmi við innréttingarteikningar.</p> <p>Öll rör í smáspennu eru 20mm.</p> <p>Verk skal unnið samkv. IST-200 staðli.</p>	<table border="1"> <tr><td>☒</td><td>Jarðtenging</td></tr> <tr><td>☒</td><td>Tvöfaldur tengill</td></tr> <tr><td>☒</td><td>Einfaldur tengill</td></tr> <tr><td>☒</td><td>Rofi og tengill í sömu hæð (1100 mm)</td></tr> <tr><td>☒</td><td>Rofi</td></tr> <tr><td>☒</td><td>Samrofi</td></tr> <tr><td>☒</td><td>Tvöfaldur rofi</td></tr> <tr><td>☒</td><td>Krossrofi</td></tr> <tr><td>☒</td><td>Þrýsti-rofi/dimmer</td></tr> <tr><td>☒</td><td>Þrýsti-rofi m/ljósi</td></tr> <tr><td>☒</td><td>Tengill m/næturljósi</td></tr> <tr><td>☒</td><td>Vegg ljós</td></tr> <tr><td>☒</td><td>Loftljós</td></tr> <tr><td>☒</td><td>Hátalaratengill</td></tr> </table>	☒	Jarðtenging	☒	Tvöfaldur tengill	☒	Einfaldur tengill	☒	Rofi og tengill í sömu hæð (1100 mm)	☒	Rofi	☒	Samrofi	☒	Tvöfaldur rofi	☒	Krossrofi	☒	Þrýsti-rofi/dimmer	☒	Þrýsti-rofi m/ljósi	☒	Tengill m/næturljósi	☒	Vegg ljós	☒	Loftljós	☒	Hátalaratengill	<table border="1"> <tr><td>☒</td><td>Loftljós</td></tr> <tr><td>☒</td><td>Hátalaratengill</td></tr> <tr><td>☒</td><td>Símatengill</td></tr> <tr><td>☒</td><td>Loftnetstengill</td></tr> <tr><td>☒</td><td>Hreyfiskynjari</td></tr> <tr><td>☒</td><td>Tafla / málakassi</td></tr> <tr><td>☒</td><td>Reykskynjari</td></tr> <tr><td>☒</td><td>Bjalla</td></tr> <tr><td>☒</td><td>Handboði</td></tr> <tr><td>☒</td><td>Rör upp á næstu hæð</td></tr> <tr><td>☒</td><td>Rör niður á næstu hæð</td></tr> <tr><td>☒</td><td>Rör gegnum hæð</td></tr> <tr><td>☒</td><td>Halogenljós í lofti</td></tr> <tr><td>☒</td><td>Halogenljós í lofti</td></tr> <tr><td>☒</td><td>Halogenljós í vegg</td></tr> </table>	☒	Loftljós	☒	Hátalaratengill	☒	Símatengill	☒	Loftnetstengill	☒	Hreyfiskynjari	☒	Tafla / málakassi	☒	Reykskynjari	☒	Bjalla	☒	Handboði	☒	Rör upp á næstu hæð	☒	Rör niður á næstu hæð	☒	Rör gegnum hæð	☒	Halogenljós í lofti	☒	Halogenljós í lofti	☒	Halogenljós í vegg
☒	Jarðtenging																																																												
☒	Tvöfaldur tengill																																																												
☒	Einfaldur tengill																																																												
☒	Rofi og tengill í sömu hæð (1100 mm)																																																												
☒	Rofi																																																												
☒	Samrofi																																																												
☒	Tvöfaldur rofi																																																												
☒	Krossrofi																																																												
☒	Þrýsti-rofi/dimmer																																																												
☒	Þrýsti-rofi m/ljósi																																																												
☒	Tengill m/næturljósi																																																												
☒	Vegg ljós																																																												
☒	Loftljós																																																												
☒	Hátalaratengill																																																												
☒	Loftljós																																																												
☒	Hátalaratengill																																																												
☒	Símatengill																																																												
☒	Loftnetstengill																																																												
☒	Hreyfiskynjari																																																												
☒	Tafla / málakassi																																																												
☒	Reykskynjari																																																												
☒	Bjalla																																																												
☒	Handboði																																																												
☒	Rör upp á næstu hæð																																																												
☒	Rör niður á næstu hæð																																																												
☒	Rör gegnum hæð																																																												
☒	Halogenljós í lofti																																																												
☒	Halogenljós í lofti																																																												
☒	Halogenljós í vegg																																																												

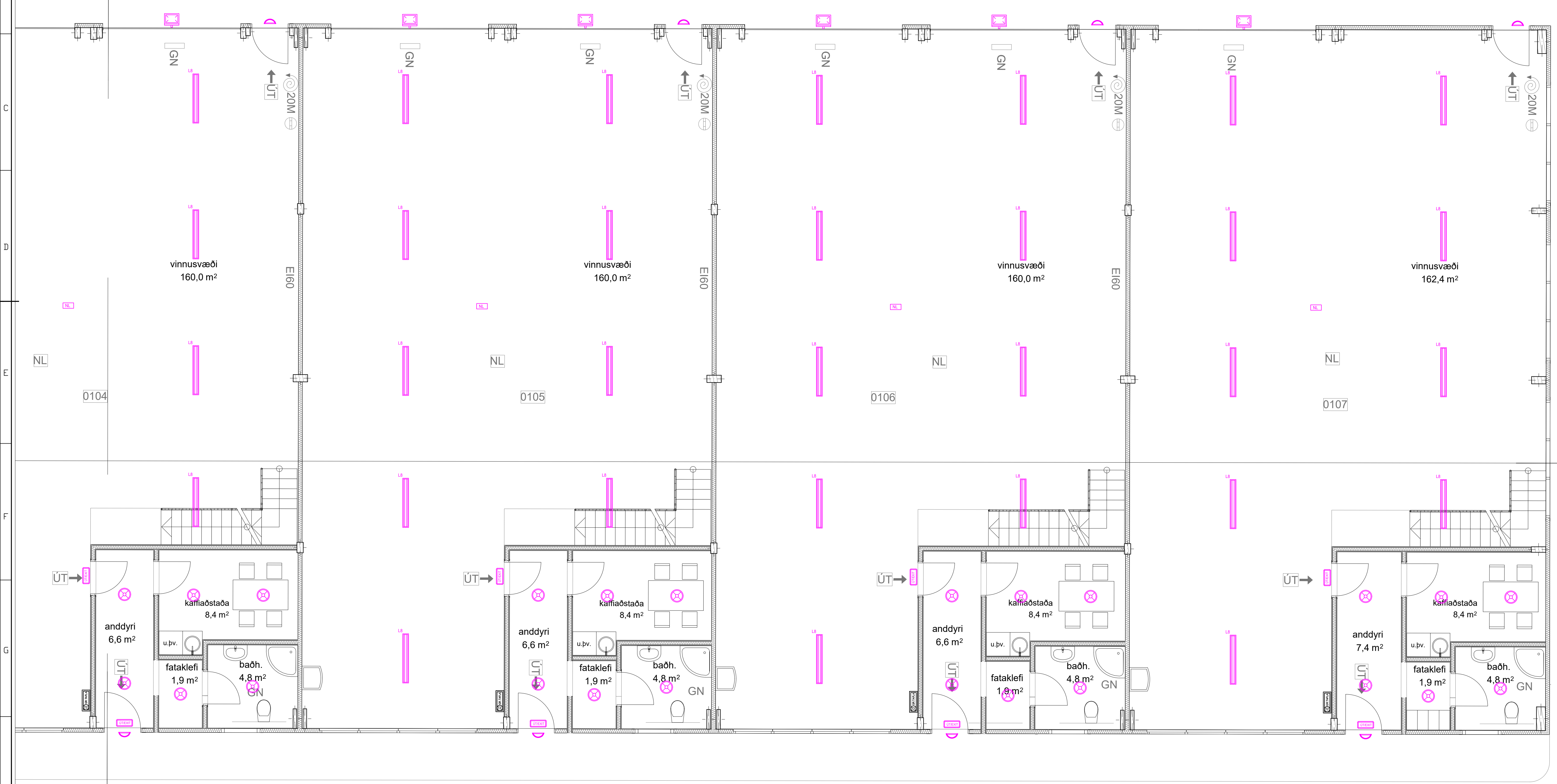

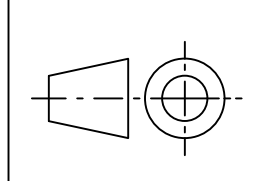
	<table border="1"> <tr><td>Breyting D</td><td>Dagsetning</td><td>Telknað</td><td>Sampykkt</td></tr> <tr><td>Breyting C</td><td>Dagsetning</td><td>Telknað</td><td>Sampykkt</td></tr> <tr><td>Breyting B</td><td>Dagsetning</td><td>Telknað</td><td>Sampykkt</td></tr> <tr><td>Breyting A</td><td>Dagsetning</td><td>Telknað</td><td>Sampykkt</td></tr> </table>	Breyting D	Dagsetning	Telknað	Sampykkt	Breyting C	Dagsetning	Telknað	Sampykkt	Breyting B	Dagsetning	Telknað	Sampykkt	Breyting A	Dagsetning	Telknað	Sampykkt	<table border="1"> <tr><td>Dagsetning</td><td>Telknað</td><td>Sampykkt</td></tr> <tr><td>Dagsetning</td><td>Telknað</td><td>Sampykkt</td></tr> <tr><td>Dagsetning</td><td>Telknað</td><td>Sampykkt</td></tr> </table>	Dagsetning	Telknað	Sampykkt	Dagsetning	Telknað	Sampykkt	Dagsetning	Telknað	Sampykkt	<p>Rafhönnun</p>	<p>Einhella 5 Hafnarfjörður</p> <p>Ljósaplan sal og neðri hæð</p> <p>Tekningarnúmer: 2018-37 Blöð: 8/12 Sampykkt S.A.P.</p>	<table border="1"> <tr><td>Mögsetning</td><td>Stað</td></tr> <tr><td>14.11.2018</td><td>A1</td></tr> <tr><td>Hannað S.A.P.</td><td>Gerð</td></tr> <tr><td>Kvarði 1:50</td><td>Útgáfa</td></tr> <tr><td>Undirskrift: kt05177-4959</td><td></td></tr> </table>	Mögsetning	Stað	14.11.2018	A1	Hannað S.A.P.	Gerð	Kvarði 1:50	Útgáfa	Undirskrift: kt05177-4959	
Breyting D	Dagsetning	Telknað	Sampykkt																																					
Breyting C	Dagsetning	Telknað	Sampykkt																																					
Breyting B	Dagsetning	Telknað	Sampykkt																																					
Breyting A	Dagsetning	Telknað	Sampykkt																																					
Dagsetning	Telknað	Sampykkt																																						
Dagsetning	Telknað	Sampykkt																																						
Dagsetning	Telknað	Sampykkt																																						
Mögsetning	Stað																																							
14.11.2018	A1																																							
Hannað S.A.P.	Gerð																																							
Kvarði 1:50	Útgáfa																																							
Undirskrift: kt05177-4959																																								



Skýringar

Tengja sal saman tvö neðstu jörnin í sökkulvegnum allan úthringinn og að upptaki í tengibox. Setja skal tvo víralása á hver samskeyti. Steyputeinar skulu vera 12mm í þvermáli.

Öll mál eru í cm, nema annars sé getið.

Tafla og raflínaður skal vera af viðurkenndri gerð.

Hæð rofa er 110cm, hæð tengla er 20cm, nema annars sé getið.

Hæð tengla í eldhúsi, baði, þvottahúsi, vs og bílskúr skal vera 110cm

Málstraumur rofa skal vera 13A og tengla 16A

Hæð tengils við rofa skal vera sú sama og rofans.

Greinar eru ekki sýndar í öllum tilvikum að töflu, en eru þá merktar viðkomandi töflu og grein.

Vírar eru 1,5mm² í þvermál, nema annars sé getið.

Staðsetning rofa og tengla skal skoðast í samræmi við innréttingartekningar.

Öll rör í smáspennu eru 20mm.

Verk skal unnið samkv. IST-200 staðli.

☐	Jarðtenging
☐	Tvöfaldur tengill
☐	Einfaldur tengill
☐	Rofi og tengill í sömu hæð (1100 mm)
☐	Rofi
☐	Samrofi
☐	Tvöfaldur rofi
☐	Krossrofi
☐	Þrýsti-rofi/dimmer
☐	Þrýsti-rofi m/ljósi
☐	Tengill m/næturljósi
☐	Vegg ljós
☐	Loftljós
☐	Hátalaratengill
☐	Loftljós
☐	Hátalaratengill
☐	Símatengill
☐	Loftnetstengill
☐	Hreyfiskynjari
☐	Tafla / mælakassi
☐	Reykaskynjari
☐	Bjalla
☐	Handboði
☐	Rör upp á næstu hæð
☐	Rör niður á næstu hæð
☐	Rör gegnum hæð
☐	Halogenljós í lofti
☐	Halogenljós í lofti
☐	Halogenljós í vegg

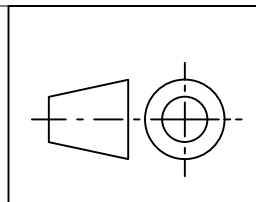
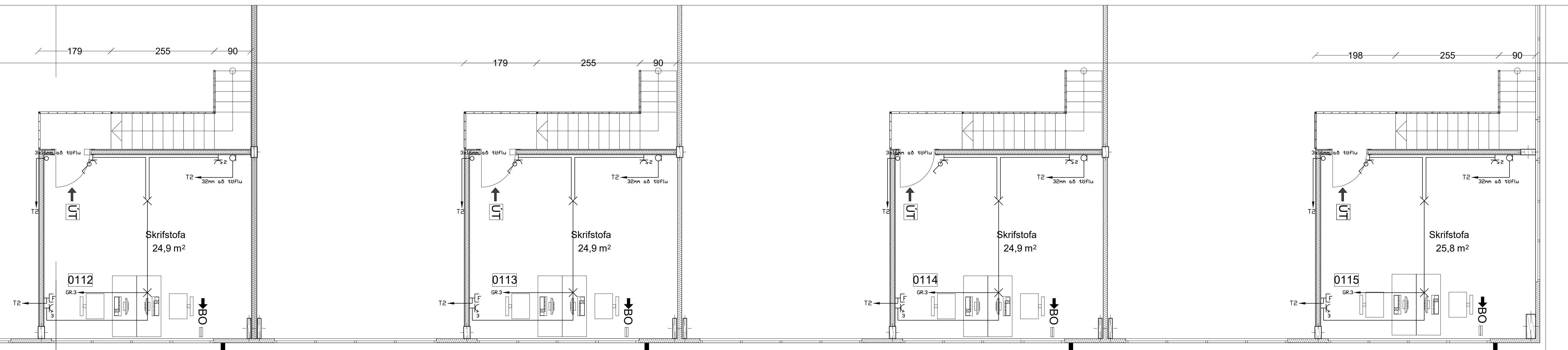
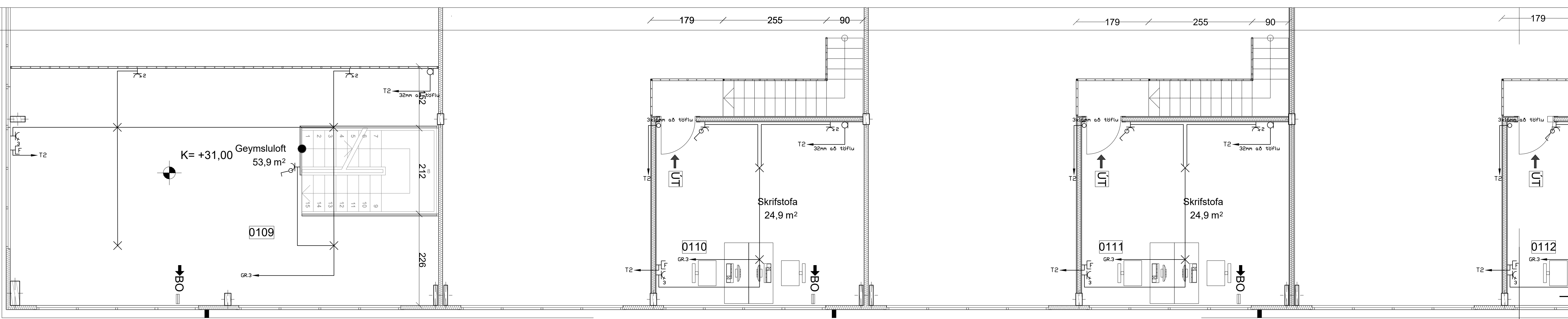

Breyting D	Dagsetning	Telknað	Sambýkkt
Breyting C	Dagsetning	Telknað	Sambýkkt
Breyting B	Dagsetning	Telknað	Sambýkkt
Breyting A	Dagsetning	Telknað	Sambýkkt



Einhella 5	Mögsetning	Stað
Hafnarfjörður	14.11.2018	A1
Raflagnir efri hæð	Hannað	Gert
	S.A.P.	
	Kvarn	Ítöfva
	1:50	
Tekningarnúmer	Blöð	Sambýkkt
2018-37	9/11	S.A.P.
		Undirskrift kt05177-4959





Skýringar

Tengja sal saman tvö neðstu jörnin í sökkulvegnum allan úthringinn og að upptaki í tengibox. Setja skal tvo víralása á hver samskeyti. Steyputeinar skulu vera 12mm í þvermáli.

Öll mál eru í cm, nema annars sé getið.

Tafla og raflínaður skal vera af viðurkenndri gerð.

Hæð rofa er 110cm, hæð tengla er 20cm, nema annars sé getið.

Hæð tengla í eldhúsi, baði, þvottahúsi, vs og bílskúr skal vera 110cm

Málstraumur rofa skal vera 13A og tengla 16A

Hæð tengils við rofa skal vera sú sama og rofans.

Greinar eru ekki sýndar í öllum tilvikum að töflu, en eru þá merktar viðkomandi töflu og grein.

Vírar eru 1,5mm² í þvermál, nema annars sé getið.

Staðsetning rofa og tengla skal skoðast í samræmi við innréttingartekningar.

Öll rör í smáspennu eru 20mm.

Verk skal unnið samkv. IST-200 staðli.

☐	Jarðtenging
☐	Tvöfaldur tengill
☐	Einfaldur tengill
☐	Rofi og tengill í sömu hæð (1100 mm)
☐	Rofi
☐	Samrofi
☐	Tvöfaldur rofi
☐	Krossrofi
☐	þrýsti-rofi/dimmer
☐	þrýsti-rofi m/ljósi
☐	Tengill m/næturljósi
☐	Vegg ljós
☐	Loftljós
☐	Hátalaratengill

☐	Loftljós
☐	Hátalaratengill
☐	Símatengill
☐	Loftnetstengill
☐	Hreyfiskynjari
☐	Tafla / mælakassi
☐	Reykskynjari
☐	Bjalla
☐	Handboði
☐	Rör upp á næstu hæð
☐	Rör niður á næstu hæð
☐	Rör gegnum hæð
☐	Halogenljós í lofti
☐	Halogenljós í lofti
☐	Halogenljós í vegg

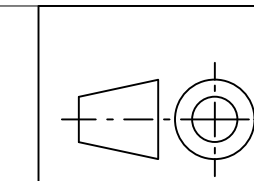
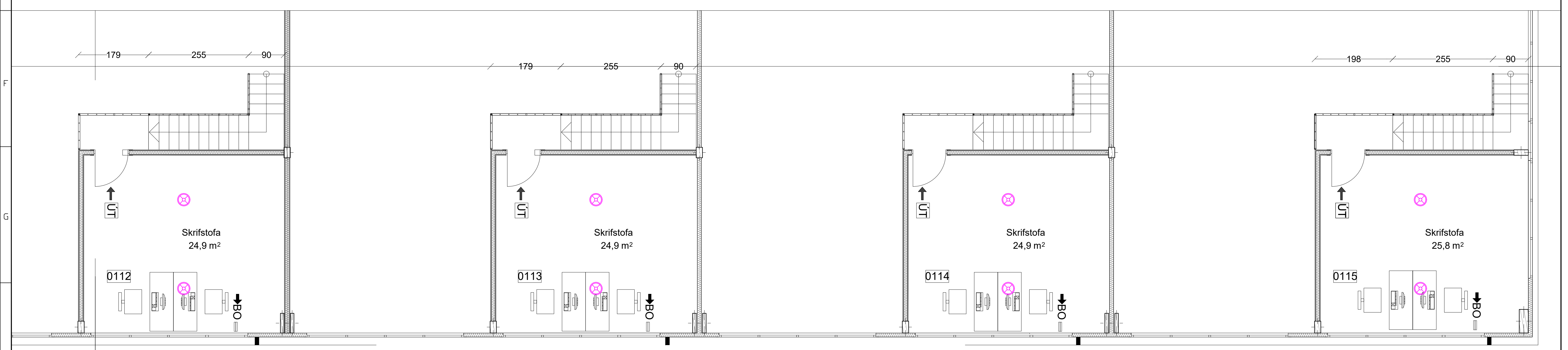
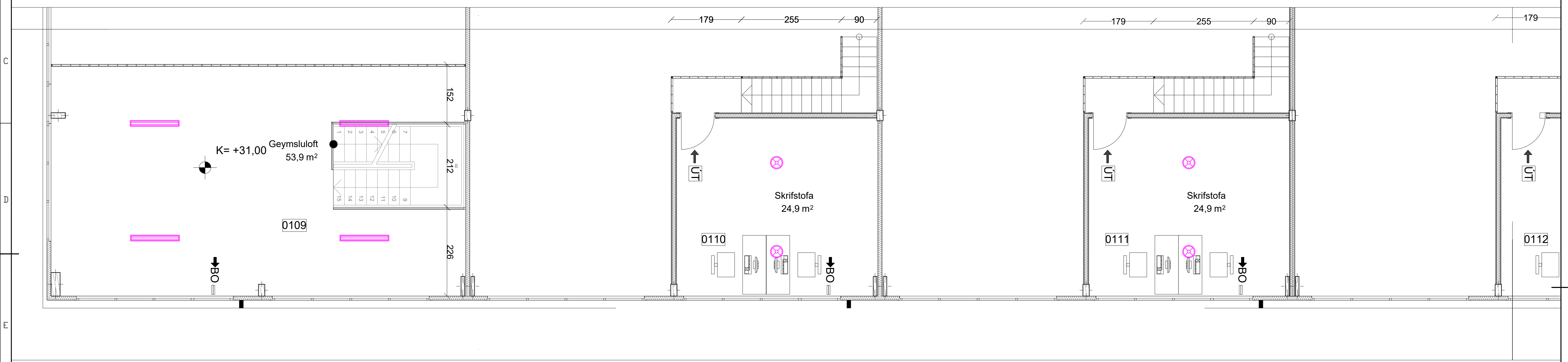

Breyting D	Dagsetning	Telknað	Sambýkkt
Breyting C	Dagsetning	Telknað	Sambýkkt
Breyting B	Dagsetning	Telknað	Sambýkkt
Breyting A	Dagsetning	Telknað	Sambýkkt



Einhella 5	Mögsetning	Stað
Hafnarfjörður	14.11.2018	A1
Raflagnir efri hæð	Hannað	Gert
	S.A.P.	
Tekningarnúmer	Kvarði	Útgáfa
2018-37	10/12	1:50
Bíð	Sambýkkt	Undirskrift kt05177-4959
10/12	S.A.P.	

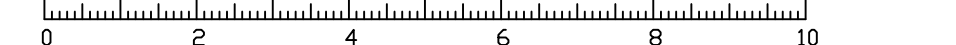

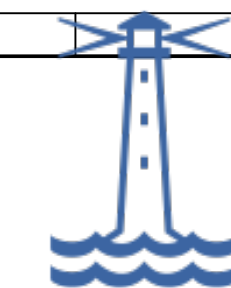

SKÝRINGAMYNDIR AF SÖKKULSKAUTI
ERU EKKI Í MÆLIKVARÐA

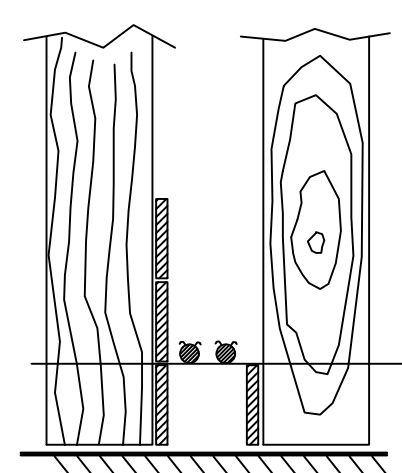
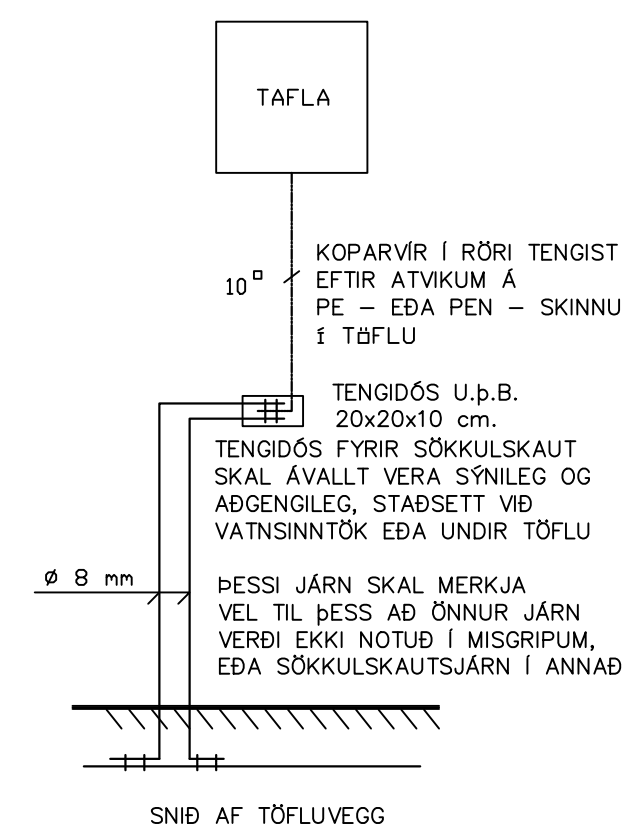
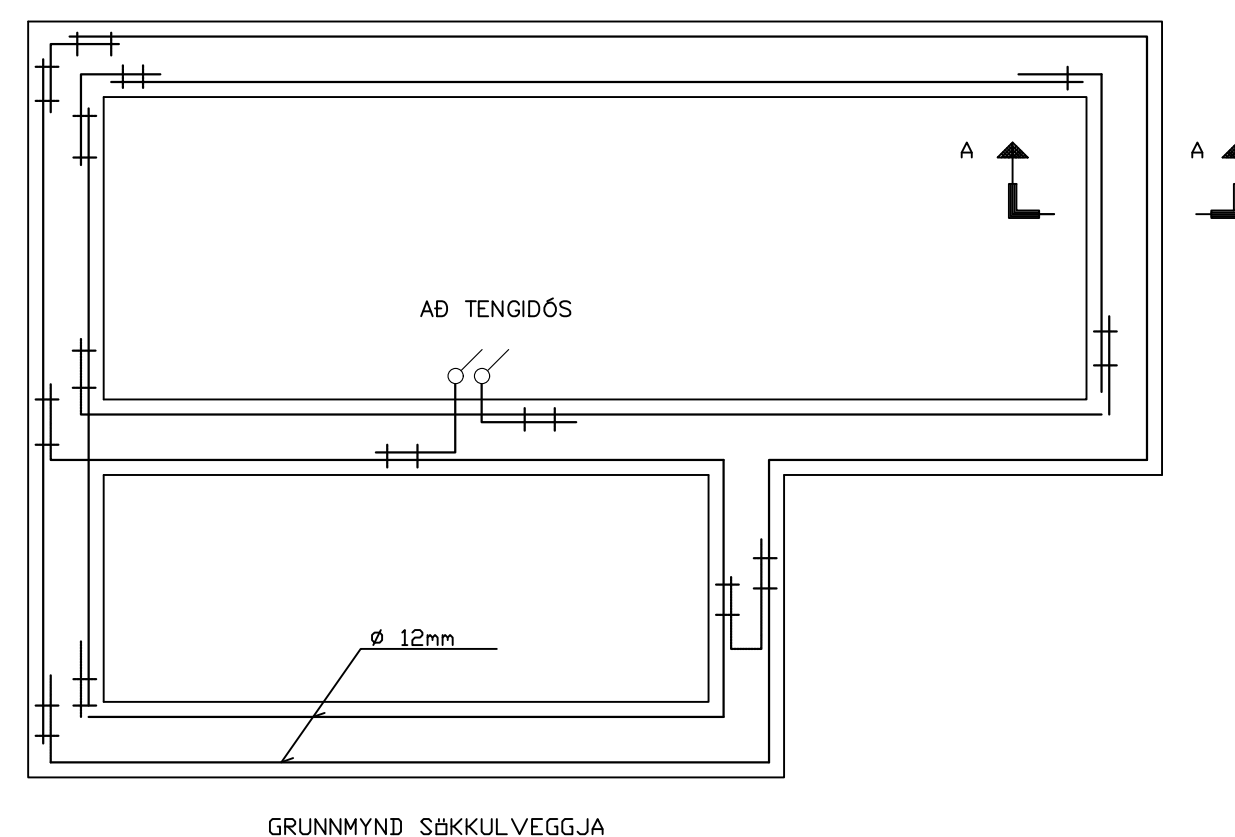

SNID A - A Í SÖKKULVEGG
SÝND ERU 2 NEDSTU STEYPU-STYRKJARJÄRN Í STEYPUÓTI OFAN Á NEDSTU MÖTAVIRUM

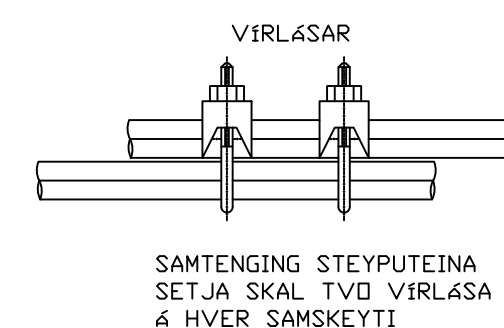
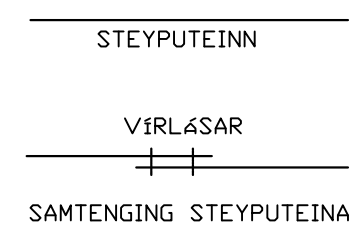

AD TENGIBOXI

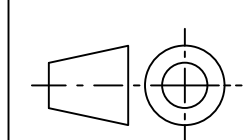

Breyting D	Dagsetning	Teknað	Sambýkkt
Breyting C	Dagsetning	Teknað	Sambýkkt
Breyting B	Dagsetning	Teknað	Sambýkkt
Breyting A	Dagsetning	Teknað	Sambýkkt



Einhella 5
Hafnarfjörður
Sökkulskaut

Mögsetning	Starð
14.11.2018	A1
Hannað	Gert
S.A.P.	
Kvarði	Þtgkfa
1:50	

Tekningarnúmer: 2018-37 Blöð: 11/12

Sambýkkt S.A.P. Undirskrift: kt05177-4959

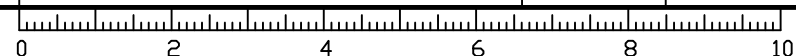



SKÝRINGAMYNDIR AF SÖKKULSKAUTI
 ERU EKKI Í MÆLIKVARÐA

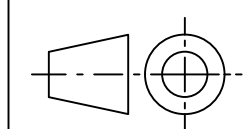
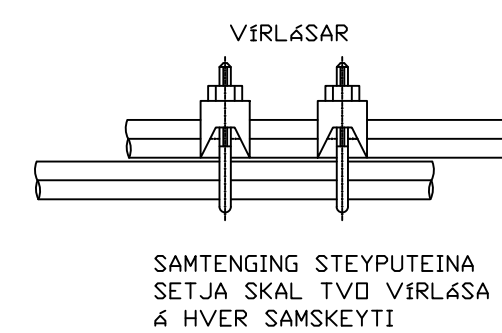
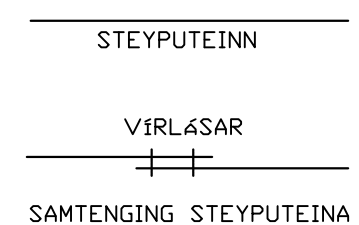
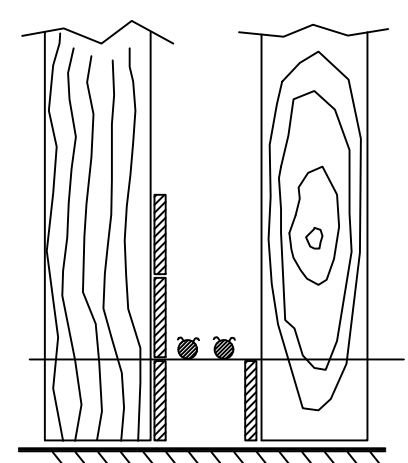
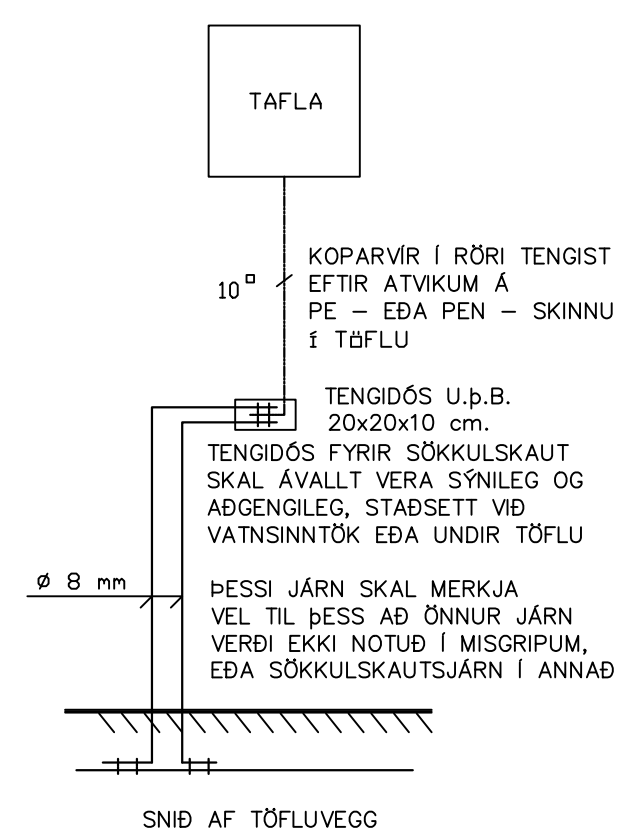
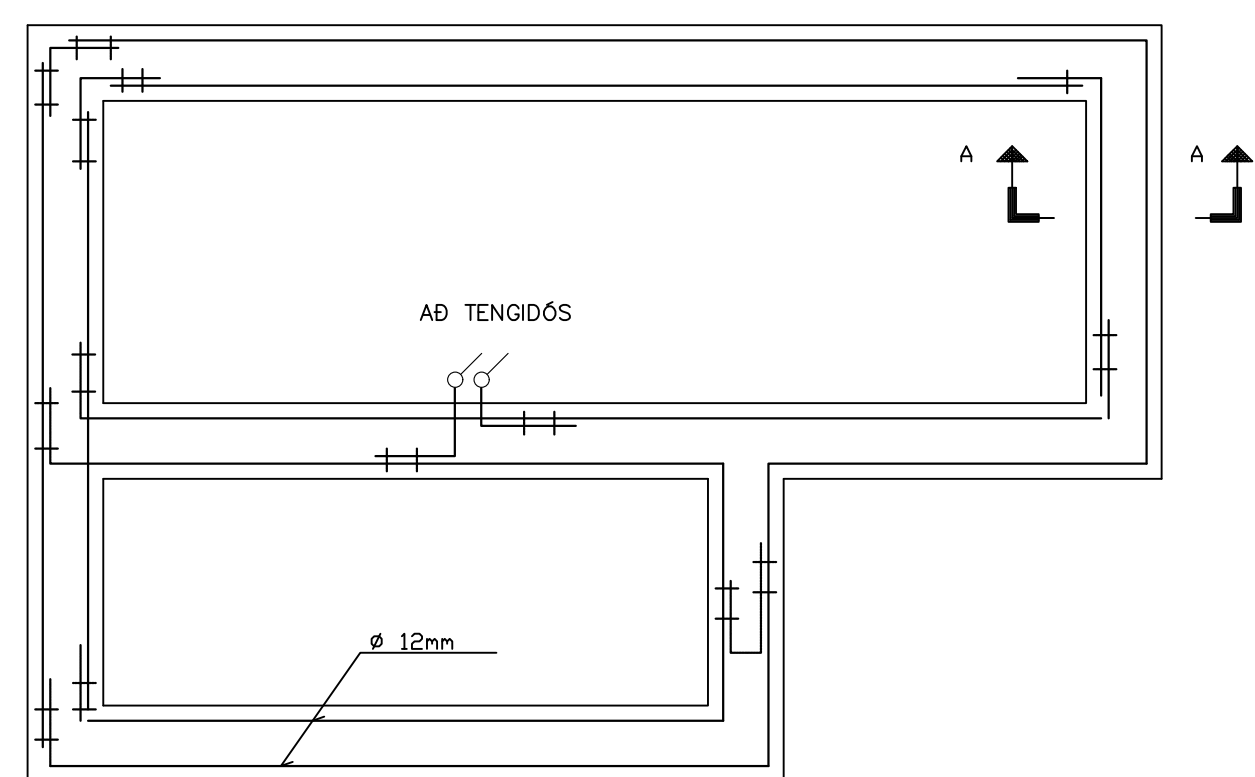

Breyting D	Dagsetning	Telknað	Samþykkt
Breyting C	Dagsetning	Telknað	Samþykkt
Breyting B	Dagsetning	Telknað	Samþykkt
Breyting A	Dagsetning	Telknað	Samþykkt



Einhella 5
 Hafnarfjörður

Sökkulskaut

Mögsetning	Stað
14.11.2018	A1
Hannað	Gert
S.Á.P.	
Kvarði	Ítgáfa
1:50	

Tekningarnúmer

Blöð

1E/12

Samþykkt

S.Á.P. Undirskrift kt051177-4959

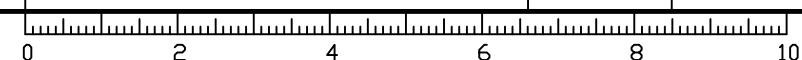

Einhella 5

Hafnarfjörður

Raflagnateikningar

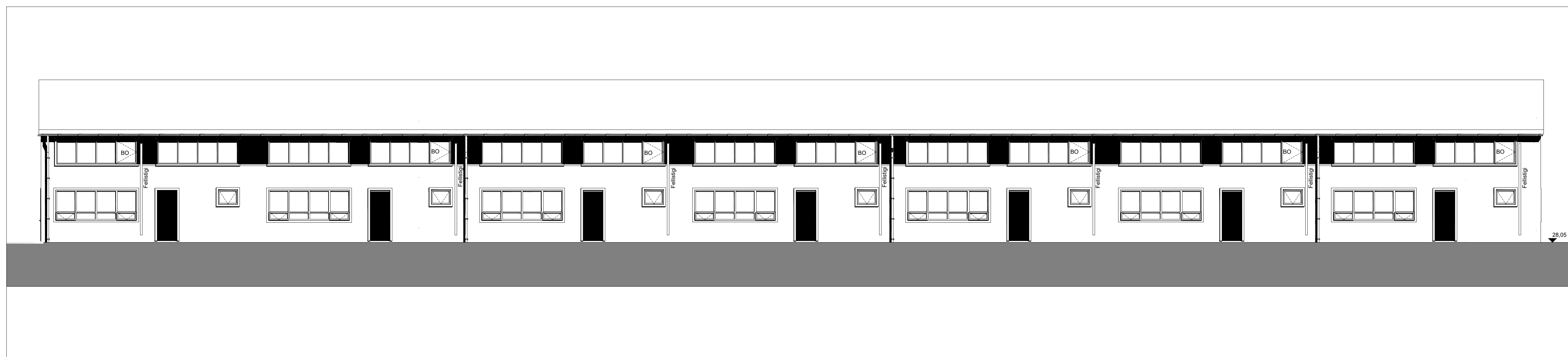

Teikningskrá:

- Nr.1 Einlínmynd og snið
- Nr.2 Stofnlagnir Yfirlitsmynd
- Nr.3 Stofnlagnir
- Nr.4 Stofnlagnir
- Nr.5 Raflagnir í sal og neðri hæð
- Nr.6 Raflagnir í sal og neðri hæð
- Nr.7 Lampaplan í sal og neðri hæð
- Nr.8 Lampaplan í sal og neðri hæð
- Nr.9 Raflagnir efri hæð
- Nr.10 Lampaplan efri hæð
- Nr.11 Sökkulskautsteikning
- Nr.12 Sökkulskautsteikning